

# CALYPSO DIGITAL

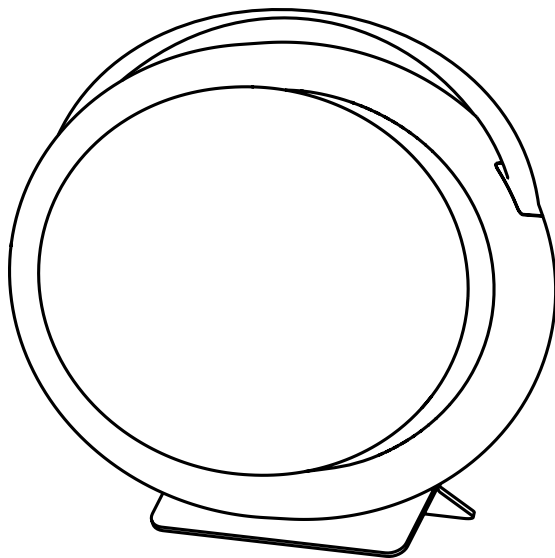

Il presente prodotto è adatto solo ad ambienti correttamente isolati o ad un uso occasionale.

This product is only suitable for well insulated spaces or occasional use.

Dieses Produkt ist nur für Räume geeignet, die korrekt isoliert wurden oder für einen gelegentlichen Gebrauch.



**IT** Leggere il manuale d'uso. Conservare con cura le istruzioni per ogni futura consultazione.

**EN** Please retain these instructions in a safe place for further reference.

**DE** Es wird gebeten, diese Gebrauchsanleitung für ein zukünftiges Nachschlagen sorgfältig aufzubewahren.

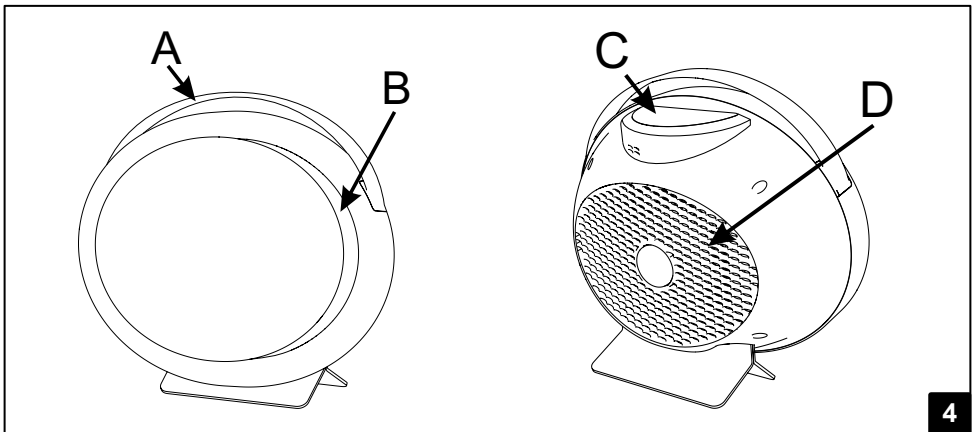
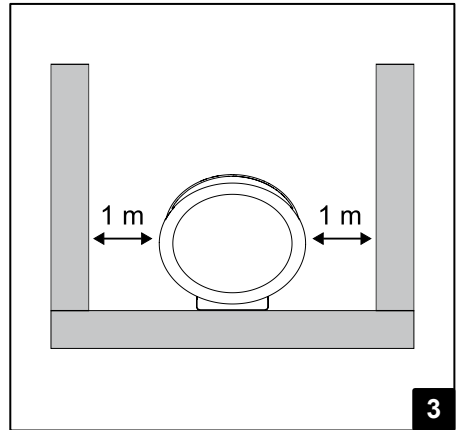
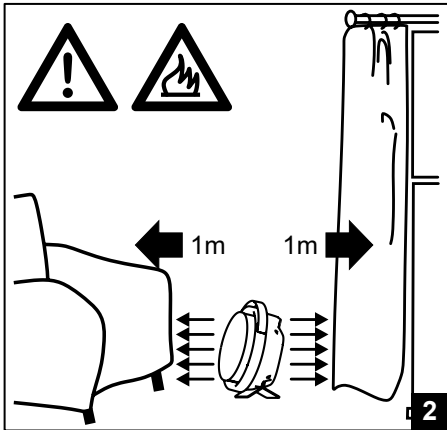
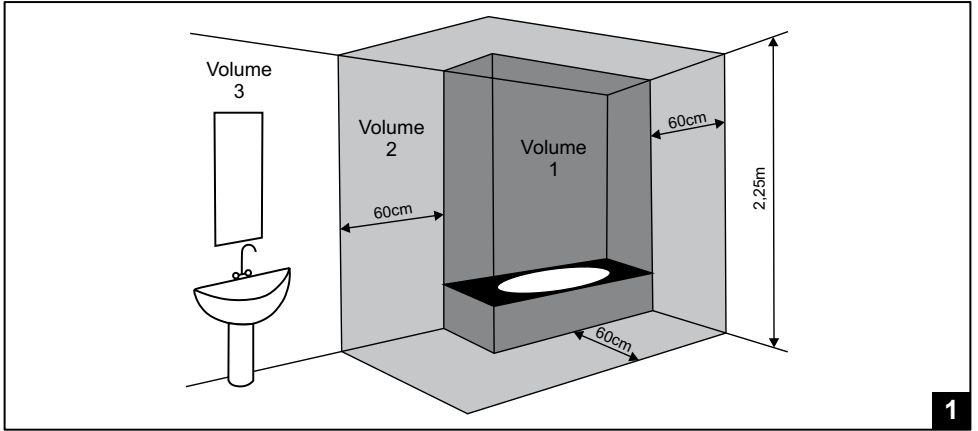

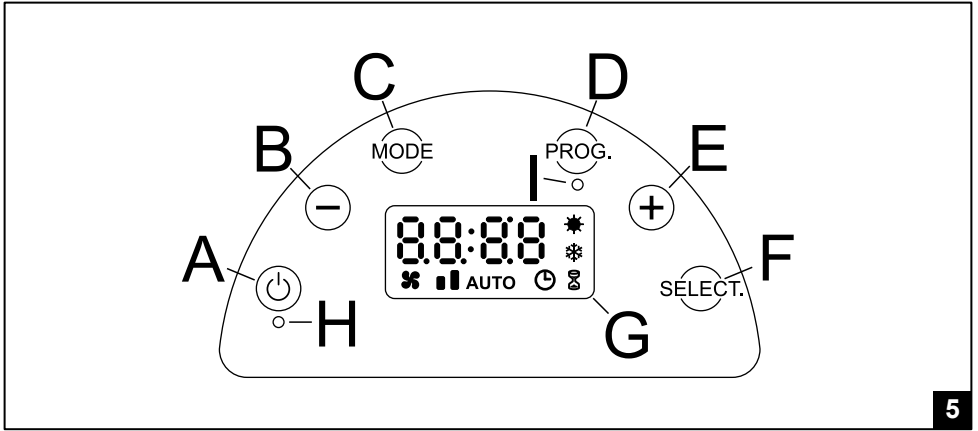

5

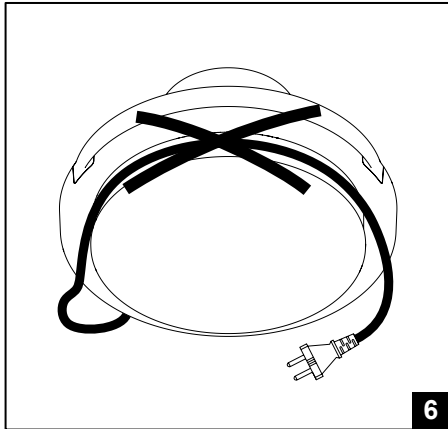

6

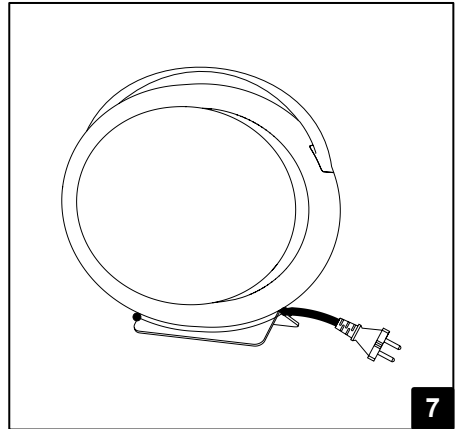

7

**Si prega di leggere attentamente queste istruzioni, prima di utilizzare il prodotto, in modo da evitare danneggiamenti o comunque il verificarsi di situazioni di pericolo. Qualsiasi utilizzo del prodotto diverso da quanto indicato nel presente manuale può causare incendi, pericoli elettrici o ferite e rende nulla qualsiasi garanzia.**

La garanzia non si applica ad alcun difetto, deterioramento, perdita, ferimento o danneggiamento riconducibili ad un uso non corretto del prodotto. Rimangono garantiti tutti i diritti di legge in materia. Nessuna condizione di garanzia può escludere o modificare le condizioni di garanzia regolamentate da leggi dello Stato che non possono essere a nessun titolo escluse o modificate.

Prima di ogni operazione, rimuovere con cura l'imballo e controllare la perfetta integrità del prodotto. Nel caso si evidenziassero dei difetti o danni, non installare né cercare di riparare l'apparecchiatura, ma rivolgersi al rivenditore. Non lasciare l'imballo alla portata dei bambini e smaltire le parti in conformità con le disposizioni vigenti.



## 1. PER LA VOSTRA SICUREZZA

- Questo prodotto è per uso domestico e non è adatto per l'utilizzo in ambienti commerciali/industriali o su veicoli, imbarcazioni o aeromobili.
- L'apparecchio può essere utilizzato da bambini di età non inferiore a 8 anni e da persone con ridotte capacità fisiche, sensoriali o mentali, o prive di esperienza o della necessaria conoscenza, purché sotto sorveglianza oppure dopo che le stesse abbiano ricevuto istruzioni relative all'uso sicuro dell'apparecchio e alla comprensione dei pericoli ad esso inerenti. I bambini non devono giocare con l'apparecchio. La pulizia e la manutenzione destinata ad essere effettuata dall'utilizzatore non deve essere effettuata da bambini senza sorveglianza.
- I bambini di età inferiore a 3 anni non devono avvicinarsi al prodotto se non costantemente supervisionati.
- I bambini di età compresa fra 3 e 8 anni possono solamente accendere e spegnere l'apparecchio purché esso sia stato installato e posizionato secondo le normali condizioni d'uso e loro siano supervisionati o adeguatamente istruiti riguardo al corretto e sicuro utilizzo del prodotto e ne abbiano compresa la pericolosità. I bambini di età compresa fra 3 e 8 anni non possono collegare il prodotto, regolarlo, pulirlo o effettuare manutenzione.
- **ATTENZIONE:** Alcune parti di questo prodotto possono diventare molto calde e causare bruciature. Particolare attenzione deve es-

sere prestata in presenza di bambini o persone vulnerabili.

- Assicuratevi che l'alimentazione di rete corrisponda ai dati di targa: 230V AC, 50Hz.
- Questa unità ha un livello di protezione IP21 ed è adatta ad essere utilizzata in un bagno, escludendo le zone 1 e 2 (figura 1). Accertarsi che l'unità non sia accessibile dalla vasca da bagno, dalla doccia o da una piscina.
- Nella zona 3, sono consentite prese di corrente solo se protette da un dispositivo di protezione dalla corrente residua, con una corrente operativa residua che non superi i 30mA.
- Non abbandonate mai la vostra abitazione lasciando il termoventilatore in funzionamento; in tali casi assicuratevi sempre che l'interruttore sia in posizione OFF (0) e che il termostato sia in posizione minima (\*).
- Durante il funzionamento collocate il termoventilatore in una posizione sicura ovvero:
  - ad almeno 1m da oggetti infiammabili o mobili (figure 2 e 3);
  - lasciando libera la griglia di uscita dell'aria: nessun oggetto deve essere presente nel raggio di 1m dalla griglia di uscita;
  - mai posizionato immediatamente sotto ad una presa di corrente.
- Non lasciate che animali o bambini giochino o tocchino il termoventilatore. Attenzione! Durante il funzionamento la griglia di uscita dell'aria può diventare molto calda (oltre 90°C);
- **IMPORTANTE:** per evitare surriscaldamenti non ricoprite mai il prodotto. Non appoggiate mai alcun oggetto o coperta sull'apparecchio mentre è in funzione. Questo è chiaramente scritto sull'apparecchio o illustrato dal simbolo



- Non utilizzate il termoventilatore in stanze sature di gas esplosivi, di vapori generati da solventi e vernici o comunque di vapori/gas infiammabili.
- Se il cavo è danneggiato e dovete sostituirlo non eseguite questa operazione da soli, riportate il termoventilatore ad un centro di riparazioni autorizzato perché è richiesto l'intervento di personale

specializzato al fine di evitare qualunque rischio di danneggiamento.

- Il termoventilatore deve essere posizionato in modo tale che la presa di alimentazione sia sempre raggiungibile.
- Il termoventilatore è costruito in doppio isolamento elettrico (classe II) e, pertanto, non richiede il collegamento di terra.
- L'installazione deve essere eseguita a regola d'arte e conforme alla normativa vigente nel paese.
- Quando utilizzate il prodotto non avvolgete mai il cavo attorno alla griglia di uscita dell'aria. Questa operazione potrebbe infatti danneggiare il cavo e rendere il prodotto pericoloso (figura 6).
- Non utilizzate questo termoventilatore nelle immediate vicinanze di vasche, doccie o piscine;
- Non utilizzate questo termoventilatore se è caduto;
- Non utilizzare se vi sono segni visibili di danneggiamento del termoventilatore;
- Utilizzare il termoventilatore su una superficie orizzontale e stabile;
- **ATTENZIONE:** Non utilizzate il termoventilatore in stanze di piccole dimensioni quando esse sono occupate da persone non in grado di uscire dalla stanza da sole a meno che non siano sotto la supervisione di qualcuno responsabile per la loro sicurezza;
- **ATTENZIONE:** Per ridurre il rischio di incendio tenete tessuti, tende o qualsiasi altro materiale infiammabile ad almeno 1m di distanza dalla griglia di uscita dell'aria.

## **2. DESCRIZIONE DEL PRODOTTO**

- Con riferimento alla figura 4:
  - A. Impugnatura per il trasporto
  - B. Griglia di uscita dell'aria
  - C. Pannello di controllo
  - D. Griglia di aspirazione dell'aria
- Il pannello di controllo include i seguenti elementi (figura 5):
  - A. Accensione/Stand-by
  - B. Decremento
  - C. Selezione del modo di funzionamento
  - D. Programmazione giornaliera
  - E. Incremento
  - F. Selezione della potenza
  - G. Display multifunzione
  - H. Indicatore luminoso di funzionamento
  - I. Indicatore luminoso modalità programmata.





### 3. USO DEL TERMOVENTILATORE

#### • Accensione e spegnimento

Il prodotto viene alimentato appena si inserisce la spina in una presa di corrente. Se il prodotto è nuovo o vi è stata una interruzione della tensione di alimentazione superiore a 5 minuti il simbolo delle ore lampeggia affinché si possa procedere con l'impostazione dell'orario.

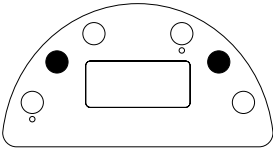
Rimuovendo la spina dalla presa, si interrompe l'alimentazione anche alla scheda elettronica con la conseguente perdita, dopo circa 5 minuti, di tutti i parametri memorizzati e il ripristino delle impostazioni di fabbrica.

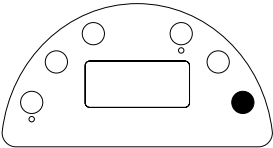
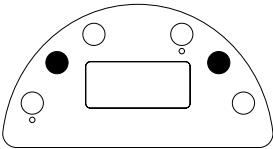
Raccomandiamo di scollegare la spina dalla presa di corrente solo se il prodotto non verrà utilizzato per lunghi periodi e di usare invece il pulsante di Accensione/Stand-by (figura 5-A) per gli spegnimenti di breve periodo in modo da non perdere le impostazioni memorizzate.

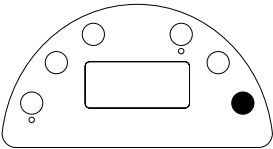
<p>Per accendere il termoventilatore inserire la spina di alimentazione in una presa di corrente. Se il prodotto è nuovo o non è stato alimentato per oltre 5 minuti il display mostra il simbolo delle ore lampeggiare.</p>		
<p>Utilizzare i pulsanti "+" e "-" per impostare l'ora desiderata.</p> 		<p>Premere il pulsante "SELECT." per confermare l'ora desiderata.</p>  <p>Il simbolo dei minuti inizia a lampeggiare.</p>
<p>Utilizzare i pulsanti "+" e "-" per impostare i minuti desiderati.</p> 		<p>Premere il pulsante "SELECT." per confermare i minuti desiderati.</p>  <p>Il display mostra l'ora impostata. Il prodotto è in stand-by.</p>

Per modificare l'ora è sufficiente premere insieme i tasti "+" e "-" per 5sec. Le cifre dell'ora inizieranno a lampeggiare e la procedura di regolazione potrà essere effettuata come sopra descritto.

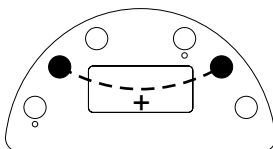

## ACCENSIONE

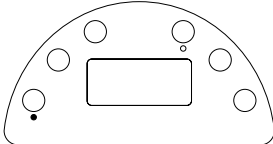

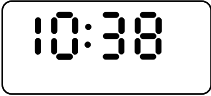

<p>Premere il pulsante di "STAND-BY" per accendere il termoventilatore in modalità aria fredda.</p> 		<p>Sul display si accende il simbolo della modalità aria fredda. L'indicatore luminoso sotto al tasto STAND-BY si accende.</p> 
--	---	---



## SPEGNIMENTO

<p>In qualsiasi modalità di funzionamento premere il pulsante di "STAND-BY" per spegnere il termoventilatore.</p> 		<p>Il display mostra l'ora corrente. La retro illuminazione si spegne dopo 30" dalla pressione dell'ultimo tasto</p>
--	---	--

## • Selezione della modalità di funzionamento

E' possibile selezionare uno dei seguenti 5 modi di funzionamento:

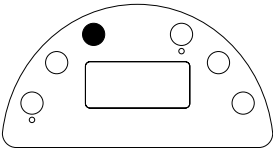
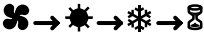
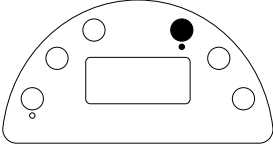
Icona	Modalità	Descrizione
	Aria fredda	Il prodotto funziona come un ventilatore e gli elementi riscaldanti sono disattivati.
	Comfort	Il prodotto funziona per riscaldare l'ambiente, raggiungere e mantenere la temperatura impostata.
	Antigelo	Il prodotto misura la temperatura ambiente e si accende qualora la temperatura scenda sotto i 7°C.
	Timer	Il prodotto funziona per un tempo predeterminato per raggiungere e mantenere la temperatura impostata.
	Programmazione giornaliera	Il prodotto funziona in accordo alla programmazione oraria impostata dall'utente.

<p>La pressione progressiva del pulsante "MODE" permette di selezionare i primi 4 modi di funzionamento.</p>		<p>I modi di funzionamento si attivano nella seguente sequenza:</p> <p></p> <p>Le relative icone si accendono sul display.</p>
<p>Il modo PROGRAMMAZIONE ha invece un suo tasto specifico che ne consente l'attivazione in modo rapido e semplice.</p>		<p>La relativa icona  si accende sul display.</p> <p>Il segnalatore luminoso sotto al tasto "PROG" si accende di colore rosso.</p>



### Modalità Aria fredda

- Il prodotto funziona come un ventilatore e gli elementi riscaldanti sono disattivati.
- Il simbolo ❄️ si accende sul display a conferma dell'attivazione di questa modalità.
- Il termostato viene escluso e non influisce sul funzionamento del ventilatore.

### Modalità Comfort

- Il prodotto funziona per riscaldare l'ambiente, raggiungere e mantenere la temperatura impostata.
- Il simbolo ⚡ si accende sul display a conferma dell'attivazione di questa modalità.
- Il termostato deve essere impostato usando i tasti "+" e "-" per definire la temperatura di comfort che si desidera.
- In questa modalità, premendo il tasto "SELECT", è possibile scegliere fra 3 diverse regolazioni:  
Comfort 1000W ■ Il prodotto funziona a potenza ridotta per limitare il consumo energetico.  
Comfort 2000W ■■ Il prodotto funziona alla potenza massima per raggiungere velocemente la temperatura desiderata.  
Comfort automatico **AUTO** La potenza necessaria viene automaticamente scelta per ottimizzare performance e consumo.

### Modalità Antigelo





- Il prodotto misura la temperatura ambiente e si accende qualora la temperatura scenda sotto i 7°C.
- Il simbolo ❄️ si accende sul display a conferma dell'attivazione di questa modalità.
- Il termostato viene automaticamente regolato al valore di 7°C e non può essere modificato.
- La regolazione della potenza riscaldante è automaticamente impostata su AUTO e non può essere modificata.



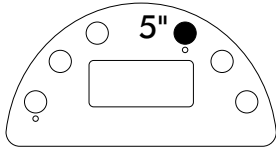

### Modalità Timer

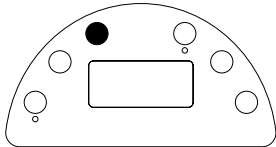
- Il prodotto funziona per riscaldare l'ambiente, raggiungere e mantenere la temperatura impostata per un tempo predeterminato.
- Il simbolo ⌚ si accende sul display a conferma dell'attivazione di questa modalità.
- Per utilizzare la modalità Timer:
  - Premere il tasto "MODE" sino a portarsi nella modalità Timer;
  - Utilizzare i tasti "+" e "-" per scegliere la durata di funzionamento fra 0,5-1-2-4-8 ore;
  - Premere il tasto "SELECT" per confermare il tempo di funzionamento.
- Il prodotto funziona in modalità AUTO e il display alterna la visualizzazione del tempo rimanente a quella della temperatura impostata.
- Al termine del periodo di funzionamento impostato il termovenilatore si porta in stand-by.

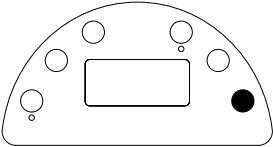
### Modalità Programmazione Giornaliera

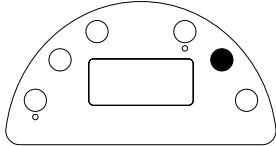
- Il prodotto funziona per raggiungere e mantenere la temperatura impostata per ogni singola ora del giorno secondo la programmazione definita dall'utente.
- Il simbolo 🕒 si accende sul display a conferma dell'attivazione di questa modalità e l'indicatore luminoso rosso sotto al tasto "PROG" si illumina.
- Per personalizzare il programma di funzionamento procedere come segue:

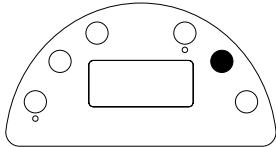
<p>Premere per 5" il tasto "PROG"</p> 		<p>Il display indica l'ora 00 (dalle 00:00 alle 00:59) e il modo di funzionamento impostato:</p> <p>❄️ oppure ⚡</p>
<p>Usare il tasto "MODE" per modificare la temperatura desiderata scegliendo fra Antigelo e Comfort</p> 		<p>Premere il tasto "SELECT" per confermare</p> 

<p>Premere il tasto "+" per selezionare l'ora successiva</p> 		<p>Procedere come illustrato sopra per impostare la temperatura desiderata utilizzando il tasto "MODE" e confermando con il tasto "SELECT".</p>
<p>Dopo aver visualizzato ed eventualmente modificato tutte le ore del giorno, giunti alle 23 (fascia oraria dalle 23:00 alle 23:59) la successiva pressione del tasto "+" memorizza il programma.</p> 		<p>Il display indica per 5" la scritta "donE" a conferma dell'avvenuta memorizzazione</p> <p>Nota: In qualsiasi momento è possibile memorizzare le impostazioni e uscire dalla modalità programmazione senza dover necessariamente visualizzare tutte le ore del giorno premendo il tasto "PROG"</p>

#### • Regolazione della temperatura

In qualsiasi momento è possibile visualizzare e/o modificare la temperatura di comfort impostata premendo i tasti "+" e "-". Ad ogni pressione corrisponde una variazione di 0,5°C.

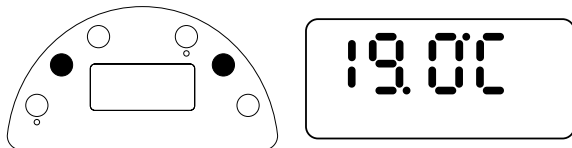

In una stanza ove la temperatura supera i 30°C è normale che il termostato, anche se posizionato al massimo, non accenda il termoventilatore. Viceversa, in una stanza con una temperatura troppo bassa (sotto i 5°C) è normale che il termostato mantenga l'apparecchio continuamente acceso, anche se posizionato al minimo.

**NOTA:** La temperatura misurata tramite il sensore interno al prodotto indica sempre la temperatura ambiente nelle immediate vicinanze del prodotto e potrebbe differire dalla temperatura misurata con altri strumenti in altre aree della stanza. Questa differenza può dipendere da vari fattori, come ad esempio:

- La posizione: alcune aree della stanza possono risentire di correnti o sacche d'aria calda che possono modificare la misurazione del sensore;

- Condizioni instabili: ogni valutazione deve essere fatta in condizioni stabili di funzionamento. Per questo motivo la temperatura Comfort non dovrebbe essere cambiata prima che siano trascorsi 60 minuti dalla precedente modifica. Non è possibile infatti valutare se la temperatura ambiente è mantenuta correttamente dal prodotto se il livello di temperatura è continuamente modificato in un breve periodo di tempo.

Se la differenza tra la temperature impostata e la temperature ambiente è rilevata in condizioni di stabilità, calcolate tale differenza e quindi aumentate o diminuite il livello di temperature Comfort sul prodotto dell'esatto valore della differenza calcolata.

## 4. CAVO DI ALIMENTAZIONE

- Quando utilizzate il prodotto, il cavo di alimentazione deve sempre essere completamente srotolato e non deve mai entrare in contatto con nessuna parte del termoventilatore (figura 6).
- Quando il prodotto non è in uso ed è disconnesso dalla rete di alimentazione, il cavo può essere arrotolato intorno alla base e la spina fissata al cavo (figura 7).

## 5. RISOLUZIONE DEI PROBLEMI

- In caso di surriscaldamento il sistema di protezione dell'apparecchio disattiva automaticamente l'elemento riscaldante ed il motore, facendo così interrompere il funzionamento del termoventilatore. In questo caso il prodotto non funziona. In questo caso:
  - Spegnerne il termoventilatore e lasciarlo raffreddare per circa 15/20 minuti
  - Rimuovete eventuali altre cause di surriscaldamento (per es. ostacoli di fronte alla griglia di ingresso e/o uscita dell'aria, anomalo accumulo di sporco ecc);
  - Accendete nuovamente il termoventilatore e verificate il corretto funzionamento.

## 6. MANUTENZIONE

- Questo prodotto non richiede particolare manutenzione.
- Vi raccomandiamo di pulire il prodotto ogni 6 mesi utilizzando un panno asciutto e di usare un aspirapolvere per aspirare eventuali impurità depositate dietro la griglia di uscita dell'aria.
- Qualora sia necessario riparare il prodotto contattate un centro di assistenza autorizzato.
- Se deve essere sostituito il cavo di alimentazione ricordatevi che deve obbligatoriamente essere utilizzato un cavo tipo 2x0,75 mm<sup>2</sup> H05VV-F HAR. Questa operazione deve essere eseguita da personale qualificato e mai dall'utente finale in modo da prevenire ogni rischio di danneggiamento e/o compromissione del livello di sicurezza.

## 7. COMUNICAZIONI DI LEGGE



### **Tutela dell'ambiente e riciclaggio**

Affinché il vostro apparecchio non subisca danni durante il trasporto, esso è stato imballato con cura. Per contribuire alla tutela del nostro ambiente, vi chiediamo di smaltire in modo appropriato il materiale utilizzato per l'imballaggio dell'apparecchio.

### **Smaltimento degli apparecchi usati**

Gli apparecchi che recano il contrassegno riportato a fianco non devono essere smaltiti insieme ai rifiuti urbani, ma vanno raccolti e smaltiti separatamente. Lo smaltimento degli apparecchi usati va eseguito a regola d'arte, in conformità con le prescrizioni e leggi vigenti localmente in materia.

**Informazioni obbligatorie per gli apparecchi per il riscaldamento d'ambiente locale elettrici**

Identificativo del modello: CALYPSO DIGITAL						
Dato	Sim-bolo	Valore	Unità		Dato	Unità
<b>Potenza termica</b>					<b>Tipo di potenza termica, solo per gli apparecchi per il riscaldamento d'ambiente locale elettrici ad accumulo (indicare una sola opzione)</b>	
Potenza termica nominale	$P_{nom}$	2,0	kW		controllo manuale del carico termico, con termostato integrato	no
Potenza termica minima (indicativa)	$P_{min}$	1,0	kW		controllo manuale del carico termico con riscontro della temperatura ambiente e/o esterna	no
Massima potenza termica continua	$P_{max,c}$	2,0	kW		controllo elettronico del carico termico con riscontro della temperatura ambiente e/o esterna	no
<b>Consumo ausiliario di energia elettrica</b>					potenza termica assistita da ventilatore	no
Alla potenza termica nominale	$e_{l,max}$	0,000	kW		<b>Tipo di potenza termica/controllo della temperatura ambiente (indicare una sola opzione)</b>	
Alla potenza termica minima	$e_{l,min}$	0,000	kW		potenza termica a fase unica senza controllo della temperatura ambiente	no
In modo stand-by	$e_{l,SB}$	0,00030	kW		due o più fasi manuali senza controllo della temperatura ambiente	no
					con controllo della temperatura ambiente tramite termostato meccanico	no
					con controllo elettronico della temperatura ambiente	no
					con controllo elettronico della temperatura ambiente e temporizzatore giornaliero	si
					con controllo elettronico della temperatura ambiente e temporizzatore settimanale	no
					<b>Altre opzioni di controllo (è possibile selezionare più opzioni)</b>	
					controllo della temperatura ambiente con rilevamento di presenza	no
					controllo della temperatura ambiente con rilevamento di finestre aperte	no
					con opzione di controllo a distanza	no
					con controlli di avviamento adattabile	no
					con limitazione del tempo di funzionamento	si
					con termometro a globo nero	no
Contatti	Ermete Giudici S.p.A. - via L. da Vinci 27 - 20090 Segrate (MI) Italia					

**Before operating the heater, please read these instructions thoroughly to avoid damage and hazardous situations. Any use of this heater other than that stipulated in this instruction manual may cause fire, electric shock or injury, and voids all warranties.**

Warranty does not apply to any defect, deterioration, loss, injury or damage caused by, or as a result of, the misuse or abuse of this heater. The rights dictated by State law are not prejudiced. None of the terms of this warranty are to be taken as excluding any conditions or warranties implied by State law, which cannot be excluded or modified.

Before any operation remove the packaging and check product integrity. In case of defects or damages do not try to repair it yourself but contact your dealer.

Do not let children play with the packaging and protect the environment by disposing of the packaging in accordance with the national regulations for waste processing.



## 1. FOR YOUR SAFETY

- This appliance is intended for normal household use and not for use in commercial/industrial environment, in vehicles or on board ships or aircrafts.
- This appliance can be used by children aged from 8 years and above and persons with reduced physical, sensory or mental capabilities or lack of experience and knowledge if they have been given supervision or instruction concerning use of the appliance in a safe way and understand the hazards involved. Children shall not play with the appliance. Cleaning and user maintenance shall not be made by children without supervision.
- Children of less than 3 years should be kept away unless continuously supervised.
- Children aged from 3 years and less than 8 years shall only switch on/off the appliance provided that it has been placed or installed in its intended normal operating position and they have been given supervision or instruction concerning use of the appliance in a safe way and understand the hazards involved. Children aged from 3 years and less than 8 years shall not plug in, regulate and clean the appliance or perform user maintenance.
- CAUTION — Some parts of this product can become very hot and cause burns. Particular attention has to be given where children and vulnerable people are present.
- Make sure that your supply rating corresponds to what specified

on the rating plate: 230V~, 50Hz.

- This unit has an IP21 protection level and is suitable for use in bathroom excluding Zones 1 & 2 (picture 1). Do not use this heater in the immediate surroundings of a bath, a shower or a swimming pool.
- In zone 3, socket outlets are permitted only if they are protected by a residual current protective device with a residual operating current not exceeding 30mA.
- Don't leave your home while the appliance is in function: ensure in this case that the switch is in OFF (0) position and the thermostat is in minimum position (\*).
- During function, place the heater in a safe position:
  - at least 1m far from inflammable objects or furnitures (see pictures 2 and 3);
  - leaving not less than 1m of free space in front of the heater;
  - not located immediately below a socket-outlet.
- Do not leave animals or children touch or play with the appliance. Pay attention! The air outlet grille gets hot during operation (more than 90°C)
- **WARNING:** In order to avoid overheating, do not cover the heater. Do not hang anything on the heater and do not cover it while it's working. This is clearly written on the cover of the product or shown by the symbol



- Do not use the heater in rooms with explosive gas or while using inflammable solvents or varnish or glues.
- If the cordset is damaged and you have to change it, do not do the job yourselves! Take the product to an after sales authorised repair centre or to a person with similar skill and knowledge, in order to avoid any risk of danger.
- The appliance must be positioned so that the plug is always accessible.
- This heater is fitted with a double electrical insulation circuit (class II) and therefore does not require an earth connection.
- This heater must be correctly installed in compliance with the re-

gulations in force in the country of installation.

- When you use the product , never place the power cable around the grille because this could cause a damage to the power cable and make the heater dangerous (picture 6).
- Do not use this heater in the immediate surroundings of a bath, a shower or a swimming pool;
- Do not use this heater if it has been dropped;
- Do not use if there are visible signs of damage to the heater;
- Use this heater on a horizontal and stable surface;
- **WARNING:** Do not use this heater in small rooms when they are occupied by persons not capable of leaving the room on their own, unless constant supervision is provided.
- **WARNING:** To reduce the risk of fire, keep textiles, curtains, or any other flammable material a minimum distance of 1 m from the air outlet.

## 2. PRODUCT DESCRIPTION

- With reference to picture 4:
  - A. Handgrip
  - B. Air outlet grid
  - C. Control panel
  - D. Air inlet grid
- The control panel includes the following items (picture 5):
  - A. On/Stand-by
  - B. Decrease
  - C. Mode selector
  - D. Daily programming
  - E. Increase
  - F. Power selector
  - G. Multifunction display
  - H. Functioning pilot light
  - I. Programmed mode light



## 3. USING THE FAN HEATER

### • Power on and Stand-by

The product is powered as soon as it is plugged into a power outlet. If the product is new or there has been a power failure longer than 5 minutes, the time icon flashes to activate the time setting procedure.

By removing the plug from the socket, the electronic board power is also interrupted with the consequent loss, after about 5 minutes, of all stored parameters and restoring the factory settings.

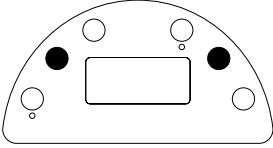
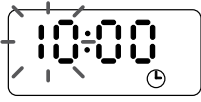
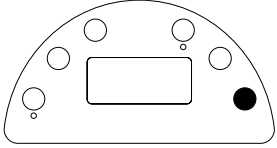
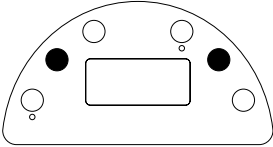

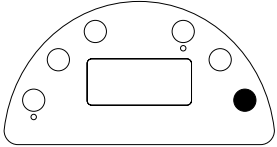
We recommend disconnecting the plug from the power outlet only if the product is not being used for long periods and use the Power / Standby button (Figure 5-A) for short-term shutdowns so you do not lose the stored settings.

<p>Plug the heater into a power outlet to turn it on. If the product is new or has not been powered for more than 5 minutes, the display shows a flashing time symbol.</p>		
<p>Use the "+" and "-" buttons to set the desired time.</p> 		<p>Press the "SELECT" button to confirm the desired time.</p>  <p>The minutes symbol starts blinking.</p>
<p>Use the "+" and "-" buttons to set the desired minutes.</p> 		<p>Press the "SELECT" button to confirm the desired minutes.</p>  <p>The display shows the set time. The product is in standby mode.</p>

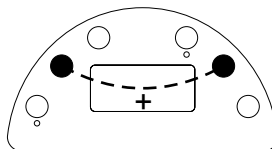
To adjust the time, just press the "+" and "-" keys together for 5 sec. Time digits will start blinking and the adjustment procedure can be performed as described above.

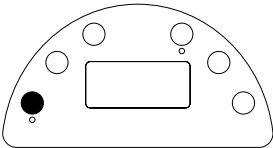

#### POWER ON

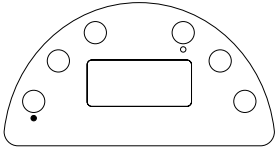
<p>Press the "STAND-BY" button to turn on the heater in cold air mode.</p> 		<p>The cold air mode symbol lights up in the display. The led under the STAND-BY key lights up.</p> 
--	---	--





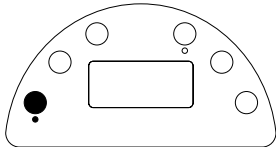
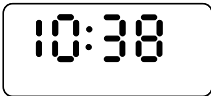



## STAND-BY

<p>In any operating mode, press the "STAND-BY" key to turn off the fan.</p> 		<p>The display shows the current time. The backlight turns off 30 " after pressing the last button</p>
--	---	--

## • Operating Mode Selection

You can select one of the following 5 operating modes:

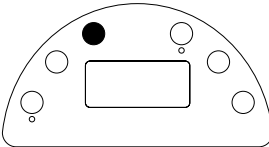
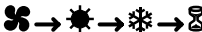
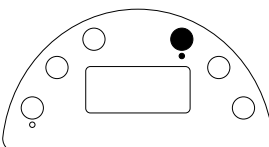

Icon	Mode	Description
	Cold air	The product works as a fan and the heating elements are switched off.
	Comfort	The product works to heat the environment, reach and maintain the set temperature.
	Frost free	The product measures room temperature and lights up when the temperature level drops below 7 ° C.
	Timer	The product works for a predetermined time to reach and maintain the set temperature.
	Daily programming	The product works according to the user-programmed time schedule.

<p>A further pressions of "MODE" button allows you to select the first 4 modes of operation</p>		<p>Operating modes are activated in the following sequence:</p>  <p>Icons light up on the display.</p>
<p>PROGRAMMING mode has its own specific key that enables it to be switched on quickly and easily.</p>		<p>The following icon  will appear on the display.</p> <p>A red led under the "PROG" key lights up red.</p>

### Cold air Mode

- The product works as a fan and the heating elements are switched off.
- The icon  appears on the display to confirm that this mode is activated
- Thermostat is excluded and does not affect the fan operation

### Comfort Mode

- The product works to heat the environment, reach and maintain the set temperature.
- The icon  appears on the display to confirm that this mode is activated.
- Thermostat must be set using the "+" and "-" keys to define the comfort temperature you want.
- by pressing the "SELECT" button, you can choose among 3 different settings:
  - Comfort 1000W  The product works at low power to limit power consumption.
  - Comfort 2000W  The product works at maximum power to quickly reach the desired temperature
  - Auto Comfort **AUTO** The required power is automatically chosen to optimize Performance and consumption.

**Frost Free**





- The product measures room temperature and lights up when the temperature level drops below 7 ° C.
- The icon ❄️ appears on the display to confirm that this mode is activated.
- The thermostat is automatically set to 7 ° C and can not be changed.
- The heating power setting is automatically set to AUTO and can not be changed.

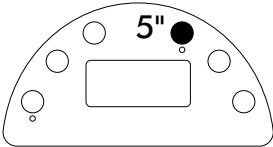

**Timer**

- The product works to heat the environment, reach and maintain the set temperature for a predetermined time.
- The icon ⌚ appears on the display to confirm that this mode is activated.
- To set the Timer Mode:
  - Press the "MODE" key until you enter Timer mode;
  - Use the "+" and "-" buttons to choose the operating time period among 0.5-1-2-4-8 hours;
  - Press the "SELECT" button to confirm the operating time period.
- The product operates in AUTO mode and the display switches between the time remaining and the set temperature.
- At the end of the set operation period, the fan heater switches to standby mode.

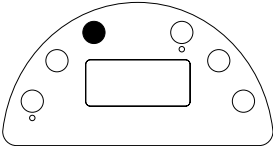
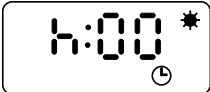
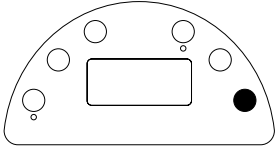
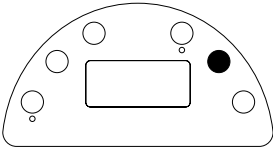
**Daily Programming**

- The product works to reach and maintain the set temperature for each hour of the day according to program defined by the user.
- The icon 🕒 appears the display to confirm that this mode is active, the red led under the "PROG" key lights up.
- To customize the program, proceed as follows:

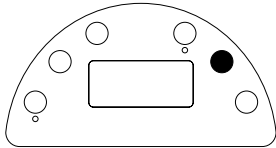
<p>Press the "PROG" key for 5 "</p> 		<p>Display indicates time 00 (00:00 to 00:59) and the set operating mode:</p> <p style="text-align: center;">❄️ or ☀️</p>
<p>Use the "MODE" button to change the desired temperature between Frost Free and Comfort</p> 		<p>Press "SELECT" to confirm</p> 
<p>Press the "+" key to select the next hour</p> 		<p>Proceed as shown above to set the desired temperature using the "MODE" key and confirm with the "SELECT" key</p>

<p>After displaying and editing all the hours of the day, at 23 o'clock (from 23:00 to 23:59), a further press of the "+" key stores the program.</p> 		<p>Display shows "done" for 5 " to confirm the storage</p> <p>Note: You can store the settings and exit programming mode, at any time, without having to display all the hours of the day by pressing the "PROG" key</p>
--	---	--

## • Display/Change the comfort temperature

You can view and / or modify the comfort temperature set at any time, by pressing the "+" and "-" keys. Every time you hit the button will correspond a 0.5 ° C variation.

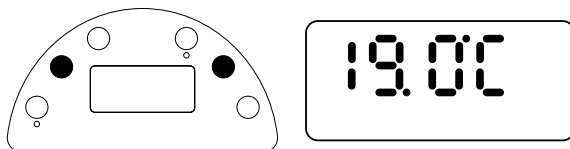

In a room with a temperature exceeding 30°C, it could happen that the thermostat does not turn on the fan heater even if it is at maximum. Vice-versa, in a room with a very low temperature (below 5°C), it is normal that the thermostat keeps the heater constantly on, even if it is at minimum.

**NOTE:** The temperature measured by the inner sensor of the product is representative of the ambient temperature nearby it and it may differ from the temperature measured using other instruments in other areas of the room. That difference may depend on many factors including, for example:

- the installation position: some areas of the room may be affected by drafts or hot air sacs that modify the sensor measurement;
- unstable conditions: any evaluation must be done in stable working conditions. For this purpose comfort temperature should be changed only 60min after a previous change . It is not possible, indeed, to evaluate the room temperature maintained by the product correctly if the comfort level temperature is continually changed in a short time.

If a difference between set temperature and room temperature is detected in stable working conditions, measure the difference and then increase or decrease the comfort temperature on the product of the exact value of measured difference.

## 4. SUPPLY CORD

- When using the heater the supply cord must always be completely unwrapped and never in touch with any part of the heater (see picture 6).
- When the heater is not in use and disconnected from the net, the supply cord can be rolled up around the pedestal and the plug may be locked to the cord to facilitate the storage (see picture 7).

## 5. TROUBLESHOOTING

- In the event of overheating, the safety device on the appliance automatically disabled the heating elements and motor. As a result, the heater stops working and the pilot light will remain switched on . In this case:
  - Turn off the fan heater putting the switch lever in 0 position and allow it to cool down for about 15/20 minutes.
  - Eliminate any other possible reasons for overheating (e.g.: obstructions in front of the air inlet/outlet grilles, build-ups of dirt).
  - Turn on the fan heater again and check it works correctly.

## 6. MAINTENANCE

- This product does not require any special maintenance.
- Clean the product with a dry cloth once every 6 months and use a vacuum cleaner to suck up any dirt should be

present behind the grid.

- If the product requires repairing, contact an authorised technical service centre.
- When replacing the power cable, use a 2x0,75mm<sup>2</sup> H05VV-F HAR type. This operation must be performed by qualified personnel and never by the end user in order to avoid damaging the appliance and jeopardising personal safety.

## 7. LEGAL NOTICE



### **Environment and recycling**

Please help us to protect the environment by disposing of the packaging in accordance with the national regulations for waste processing.

### **Recycling of obsolete appliances**

Appliances with this label must not be disposed off with the general waste. They must be collected separately and disposed off according to local regulations.

**Information requirements for electric local space heaters**

Model identifier(s): CALYPSO DIGITAL					
Item	Symbol	Value	Unit	Item	Unit
<b>Heat output</b>				<b>Type of heat input, for electric storage local space heaters only (select one)</b>	
Nominal heat output	$P_{nom}$	2,0	kW	manual heat charge control, with integrated thermostat	no
Minimum heat output (indicative)	$P_{min}$	1,0	kW	manual heat charge control with room and/or outdoor temperature feedback	no
Maximum continuous heat output	$P_{max,c}$	2,0	kW	electronic heat charge control with room and/or outdoor temperature feedback	no
<b>Auxiliary electricity consumption</b>				fan assisted heat output	no
At nominal heat output	$e_{l,max}$	0,000	kW	<b>Type of heat output/room temperature control (select one)</b>	
At minimum heat output	$e_{l,min}$	0,000	kW	single stage heat output and no room temperature control	no
In standby mode	$e_{l,SB}$	0,00030	kW	Two or more manual stages, no room temperature control	no
				with mechanic thermostat room temperature control	no
				with electronic room temperature control	no
				electronic room temperature control plus day timer	yes
				electronic room temperature control plus week timer	no
				<b>Other control options (multiple selections possible)</b>	
				room temperature control, with presence detection	no
				room temperature control, with open window detection	no
				with distance control option	no
				with adaptive start control	no
				with working time limitation	yes
				with black bulb sensor	no
Contact details	Ermete Giudici S.p.A. - via L. da Vinci 27 - 20090 Segrate (MI) Italia				

**Bitte lesen Sie diese Anweisungen vor der Verwendung des Produkts aufmerksam durch, um Schäden oder in jedem Fall das Auftreten von Gefahrensituationen zu vermeiden. Jegliche Verwendung des Produkts, die von den Vorgaben in diesem Handbuch abweicht, kann Brände, elektrische Gefahren oder Verletzungen verursachen und macht die Garantie nichtig.**

Die Garantie gilt nicht für Defekte, Verschlechterungen, Verluste, Verletzungen oder Schäden, die auf eine unsachgemäße Verwendung des Produkts zurückzuführen sind. Alle gesetzlichen Rechte in diesem Bereich bleiben garantiert. Keine Garantiebedingung kann die durch staatliche Gesetze geregelten Garantiebedingungen ausschließen oder abändern.

Entfernen Sie vor jeder Maßnahme sorgfältig die Verpackung und überprüfen Sie die perfekte Integrität des Produkts. Falls Defekte oder Beschädigungen festgestellt werden, installieren Sie das Gerät nicht und versuchen Sie auch nicht, es zu reparieren. Wenden Sie sich in diesem Fall bitte an den Händler.

Bewahren Sie die Verpackung nicht in der Reichweite von Kindern auf und entsorgen Sie die Teile in Einklang mit den geltenden Vorschriften.



## 1. FÜR IHRE SICHERHEIT

- Dieses Produkt ist für den Hausgebrauch bestimmt und nicht für die Verwendung in kommerziellen/industriellen Umgebungen oder auf Fahrzeugen, Booten oder Flugzeuge geeignet.
- Das Gerät darf nicht von Kindern unter 8 Jahren und von Personen mit eingeschränkten physischen und sensorischen oder mentalen Fähigkeiten oder ohne Erfahrung oder notwendiges Wissen verwendet werden, sei denn unter Aufsicht oder nachdem diese Anweisungen in Bezug auf die sichere Verwendung des Geräts und Kenntnisse über die Gefahren in diesem Zusammenhang erhalten haben. Kinder dürfen mit dem Gerät nicht spielen. Die Reinigung und die Wartung, die vom Benutzer auszuführen ist, darf nicht von Kindern ohne Aufsicht durchgeführt werden.
- Kinder unter 3 Jahren dürfen sich dem Produkt nicht nähern, wenn sie nicht konstant beaufsichtigt werden.
- Kinder zwischen 3 und 8 Jahren dürfen das Gerät nur ein- und ausschalten, sofern dieses gemäß den normalen Nutzungsbedingungen installiert und positioniert wurde und sie überwacht werden oder angemessen in Bezug auf die korrekte und sichere Verwendung des Produkts geschult wurden und seine Gefährlichkeit verstanden haben.

Kinder im Alter zwischen 3 und 8 Jahren dürfen das Produkt nicht anschließen, einstellen, reinigen oder an ihm Wartungsarbeiten ausführen.

- **ACHTUNG: Einige Teile dieses Produkts können sehr heiß werden und Verbrennungen verursachen. Besondere Aufmerksamkeit muss bei Anwesenheit von Kindern oder verletzbaren Personen geboten werden.**
- Vergewissern Sie sich, dass die Netzspannung den Daten auf dem Typenschild entspricht: 230V AC, 50Hz.
- Diese Einheit verfügt über einen Schutzgrad IP21 und ist für die Verwendung in Badezimmern unter Ausschluss der Bereiche 1 und 2 (Abbildung 1) geeignet. Vergewissern Sie sich, dass die Einheit nicht von der Badewanne, von der Dusche oder vom Pool aus zugänglich ist.
- Im Bereich 3 sind Steckdosen nur erlaubt, wenn diese von einer Schutzvorrichtung vor dem Reststrom geschützt werden, mit einem Restbetriebsstrom von nicht mehr als 30mA.
- Verlassen Sie niemals Ihre Wohnung und lassen dabei den Heizlüfter in Betrieb; vergewissern Sie sich in diesen Fällen immer, dass der Schalter auf der Position OFF (0) steht und dass der Heizlüfter auf der Mindestposition steht (\*).
- Stellen Sie den Heizlüfter während des Betriebs in eine sichere Position, d.h.:
  - in mindestens 1m Entfernung von entflammaren Gegenständen oder Möbeln (Abbildungen 2 und 3);
  - indem das Luftauslassgitter freigelassen wird: es darf sich kein Gegenstand in einem Umkreis von 1 m vom Auslassgitter befinden;
  - er darf niemals direkt unterhalb einer Steckdose positioniert werden.
- Lassen Sie nicht zu, dass Tiere oder Kinder mit dem Heizlüfter spielen oder diesen berühren. Achtung! Während des Betriebs kann das Luftauslassgitter sehr heiß werden (über 90°C);
- **WICHTIG:** decken Sie das Produkt niemals ab, um Überhitzungen zu vermeiden.
- Legen Sie niemals irgendeinen Gegenstand oder eine Decke auf das Gerät, während es in Betrieb ist. Dies steht eindeutig auf

dem Gerät geschrieben oder wird durch das Symbol illustriert



- Verwenden Sie den Heizlüfter nicht in Zimmern, die mit explosiven Gasen, durch Lösungsmittel und Lacke erzeugte Dämpfe oder in jedem Fall entzündlichen Dämpfen/Gasen gesättigt sind.
- Wenn das Kabel beschädigt ist, müssen Sie es ersetzen. Führen Sie diese Maßnahmen nicht allein aus, bringen Sie den Heizlüfter in ein befugtes Reparaturzentrum, da der Eingriff von Fachpersonal erforderlich ist, um jegliches Risiko von Beschädigungen zu vermeiden.
- Der Heizlüfter muss so positioniert werden, dass die Steckdose stets erreichbar ist.
- Der Heizlüfter besteht aus doppelter elektrischer Isolierung (Klasse II) und daher erfordert er keine Erdung
- Die Installation muss fachgerecht und in Einklang mit den im Land geltenden Vorschriften erfolgen.
- Wenn Sie das Produkt verwenden, wickeln Sie das Kabel niemals um das Luftaustrittsgitter. Dieser Vorgang könnte das Kabel beschädigen und das Produkt gefährlich machen (Abbildung 6).
- Verwenden Sie den Heizlüfter niemals in der Nähe von Badewannen, Duschen oder Pools;
- Verwenden Sie diesen Heizlüfter nicht, nachdem er heruntergefallen ist;
- Verwenden Sie ihn nicht, wenn sichtbare Zeichen auf Beschädigung des Heizlüfters bestehen;
- Verwenden Sie den Heizlüfter auf einer horizontalen und stabilen Oberfläche;
- **ACHTUNG:** Verwenden Sie den Heizlüfter nicht in kleinen Zimmern, wenn diese von Personen besetzt sind, die nicht in der Lage sind, das Zimmer allein zu verlassen, sei denn, sie stehen unter der Aufsicht irgendeiner für ihre Sicherheit verantwortlichen Person;
- **ACHTUNG:** Halten Sie, um das Brandrisiko zu vermeiden, Stoffe, Gardinen oder jedes andere entflammbare Material auf minde-



stens 1m Abstand vom Luftaustrittsgitter.

## 2. BESCHREIBUNG DES PRODUKTS

- Mit Bezug auf Abbildung 4:
  - A. Transportgriff
  - B. Luftaustrittsgitter
  - C. Bedienfeld
  - D. Luftansauggitter
- Das Bedienfeld umfasst die folgenden Elemente (Abbildung 5):
  - A. Einschalten/Stand-by
  - B. Reduzierung
  - C. Auswahl des Betriebsmodus
  - D. Tagesprogrammierung
  - E. Erhöhung
  - F. Auswahl der Leistung
  - G. Multifunktionsdisplay
  - H. Leuchtbetriebsanzeige
  - I. Leuchtanzeige des Programmmodus



## 3. VERWENDUNG DES HEIZLÜFTERS

### • Einschalten und Ausschalten

Das Produkt wird mit Strom versorgt, sobald der Stecker in eine Steckdose gesteckt wird. Wenn das Produkt neu ist oder es eine Unterbrechung der Versorgungsspannung von mehr als 5 Minuten gab, blinkt das Symbol der Stunden damit man mit der Einstellung der Uhrzeit fortfahren kann.

Durch Entfernen des Steckers aus der Steckdose, unterbricht man auch die Versorgung der elektronischen Platine mit dem daraus folgenden Verlust, nach etwa 5 Minuten, aller gespeicherten Parameter und dem Zurücksetzen der Werkeinstellungen.

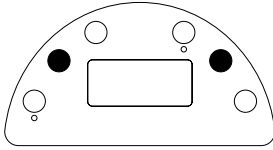
Wir empfehlen, den Netzstecker nur aus der Steckdose zu ziehen, wenn das Produkt für längere Zeiträume nicht genutzt wird und hingegen die Einschalt-/Stand-b-Taste (Abbildung 5-A) für das kurzzeitige Ausschalten zu verwenden, um nicht die gespeicherten Einstellungen zu verlieren

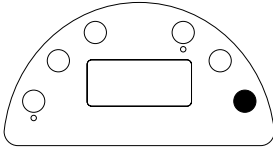
<p>Stecken Sie, um den Heizlüfter einzuschalten, den Netzstecker in eine Steckdose. Wenn das Produkt neu ist oder länger als 5 Minuten nicht gespeist wird, zeigt das Display das blinkende Symbol der Stunden an.</p>		
<p>Verwenden Sie Tasten "+" und "-", um die gewünschte Stunde einzustellen.</p> 		<p>Drücken Sie die Taste "SELECT", um die gewünschte Stunde zu bestätigen.</p>  <p>Das Symbol der Minuten beginnt zu blinken.</p>

Verwenden Sie Tasten "+" und "-", um die gewünschten Minuten einzustellen.

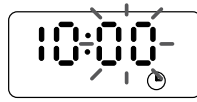
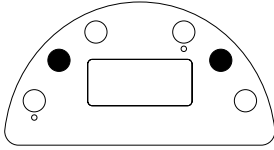

Drücken Sie die Taste "SELECT", um die gewünschten Minuten zu bestätigen.

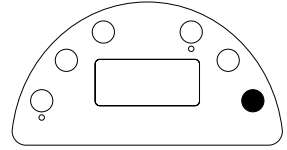

Das Display zeigt die eingestellte Stunde an.  
Das Produkt ist in Stand-by.

Um die Stunde abzuändern, ist es ausreichend, die Tasten "+" und "-" zusammen für 5 Sekunden zu drücken. Die Ziffern der Uhrzeit beginnen zu blinken und das Einstellungsverfahren kann wie oben beschrieben durchgeführt werden.

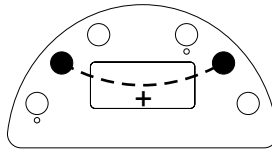

#### EINSCHALTEN

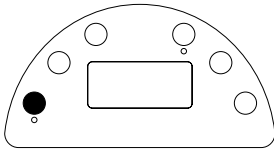

Drücken Sie die "STAND-BY"-Taste, um den Heizlüfter im Kaltluft-Modus einzustellen.

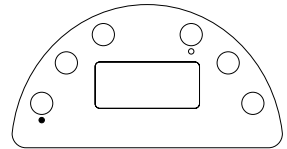

Auf dem Display schaltet sich das Symbol des Kaltluft-Modus ein.  
Die Leuchtanzeige unter der "STAND-BY"-Taste schaltet sich ein.



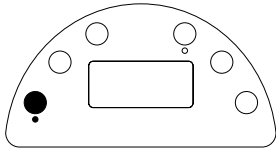





## AUSSCHALTEN

<p>Drücken Sie in jedem Betriebsmodus die "STAND-BY"-Taste, um den Heizlüfter auszuschalten.</p> 		<p>Das Display zeigt die aktuelle Uhrzeit an. Die Hintergrundbeleuchtung schaltet sich 30 nach dem Drücken der letzten Taste aus</p>
---	---	--

## • Auswahl des Betriebsmodus

Es ist möglich, einen der 5 Betriebsmodi auszuwählen:

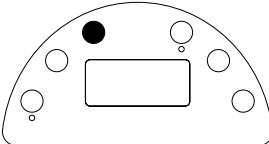
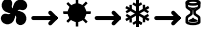
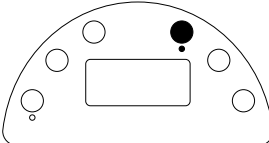
Symbol	Modus	Beschreibung
	Kaltluft	Das Produkt funktioniert wie ein Ventilator und die Heizelemente sind deaktiviert.
	Comfort	Das Produkt funktioniert um das Ambiente zu erwärmen, die eingestellte Temperatur zu erreichen und beizubehalten.
	Frostschutz	Das Produkt misst die Umgebungstemperatur und schaltet sich ein, falls die Temperatur unter 7°C fällt.
	Timer	Das Produkt funktioniert für eine vorbestimmte Zeit, um die eingestellte Temperatur beizubehalten.
	Tägliche Programmierung	Das Produkt funktioniert gemäß der vom Benutzer eingestellten Stunden-Programmierung.

<p>Das progressive Drücken der Taste "MODE" erlaubt die Auswahl der ersten 4 Betriebsmodi.</p>		<p>Die Betriebsmodi aktivieren sich in der folgenden Reihenfolge:</p> <p></p> <p>Die entsprechenden Symbole schalten sich auf dem Display ein.</p>
<p>Der Modus PROGRAMMIERUNG hat hingegen seine spezifische Taste, die seine Aktivierung auf schnelle und einfache Weise erlaubt.</p>		<p>Das entsprechende Symbol  schaltet sich auf dem Display ein.</p> <p>Die Leuchtanzeige unter der Taste "PROG" leuchtet rot.</p>



### Kaltluft-Modus

- Das Produkt funktioniert wie ein Ventilator und die Heizelemente sind deaktiviert.
- Das Symbol  schaltet sich auf dem Display zur Bestätigung der Aktivierung dieses Modus ein.
- Der Heizlüfter wird ausgeschlossen und beeinträchtigt nicht den Betrieb des Heizlüfters.

### Comfort Modus

- Das Produkt funktioniert, um das Ambiente zu erwärmen, die eingestellte Temperatur zu erreichen und beizubehalten.
- Das Symbol  schaltet sich auf dem Display zur Bestätigung der Aktivierung dieses Modus ein.
- Der Heizlüfter muss mit den Tasten "+" und "-" eingestellt werden, um die gewünschte Komfort-Temperatur zu definieren.

In diesem Modus ist es durch Drücken der "SELECT"-Taste möglich, aus 3 unterschiedlichen Einstellungen auszuwählen:

- Comfort 1000W 
- Comfort 2000W 
- Auto Comfort **AUTO**

Das Produkt funktioniert bei reduzierter Leistung, um den Energieverbrauch einzuschränken.

Das Produkt funktioniert bei maximaler Leistung, um schnell die gewünschte Temperatur zu erreichen  
Die erforderliche Leistung wird automatisch ausgewählt, um Leistung und Verbrauch zu optimieren.

### Frostschutz-Modus





- Das Produkt misst die Umgebungstemperatur und schaltet sich ein, falls die Temperatur unter 7°C fällt.
- Das Symbol ❄️ schaltet sich auf dem Display zur Bestätigung der Aktivierung dieses Modus ein.
- Der Thermostat wird automatisch auf den Wert 7°C eingestellt und kann nicht verändert werden.
- Die Einstellung der Heizleistung ist automatisch auf AUTO eingestellt und kann nicht verändert werden.

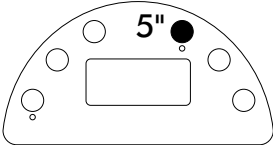
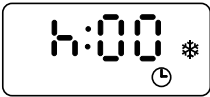
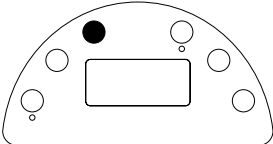

### Timer Modus

- Das Produkt funktioniert, um das Ambiente für eine bestimmte Zeit zu erwärmen, die eingestellte Temperatur zu erreichen und beizubehalten.
- Das Symbol ⌚ schaltet sich auf dem Display zur Bestätigung der Aktivierung dieses Modus ein.
- Um den Timer Modus zu verwenden:
  - Drücken Sie die Taste "MODE", bis Sie den Modus Timer erreichen;
  - Verwenden Sie die Tasten "+" und "-", um die Dauer des Betriebs zwischen 0,5-1-2-4-8 Stunden einzustellen;
  - Drücken Sie die Taste "SELECT", um die Betriebszeit zu bestätigen.
- Das Produkt funktioniert im Modus AUTO und das Display zeigt abwechselnd die Anzeige der verbleibenden Zeit und die der eingestellten Temperatur an
- Am Ende des eingestellten Betriebszeitraums geht der Heizlüfter in den Stand-by-Modus.

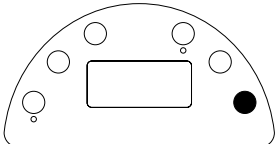
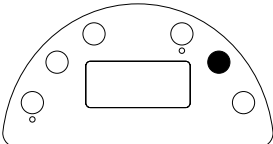
### Tägliche Programmierung Modus

- Das Produkt funktioniert, um die eingestellte Temperatur für jede einzelne Stunde des Tages gemäß der vom Benutzer definierten Programmierung zu erreichen und beizubehalten.
- Das Symbol 🕒 schaltet sich auf dem Display zur Bestätigung der Aktivierung dieses Modus ein und die rote Leuchtanzeige unter der Taste "PROG" leuchtet auf.
- Um das Betriebsprogramm zu personalisieren, gehen Sie wie folgt vor:

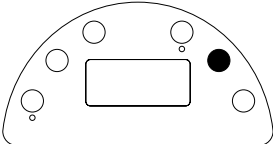
<p>Drücken Sie für 5 Sekunden die Taste "PROG"</p> 		<p>Das Display zeigt die Uhrzeit 00 (von 00:00 bis 00:59) und den eingestellten Betriebsmodus an:</p> <p>❄️ oder ☀️</p>
<p>Verwenden Sie die Taste "MODE", um die gewünschte Temperatur abzuändern, indem Sie zwischen Frostschutz und Comfort wählen</p> 		<p>Drücken Sie die Taste "SELECT" zur Bestätigung</p> 
<p>Drücken Sie die Taste "+", um die nachfolgende Stunde auszuwählen</p> 		<p>Fahren Sie wie zuvor dargestellt fort, um die gewünschte Temperatur einzustellen, indem Sie die Taste "MODE" verwenden und mit der Taste "SELECT" bestätigen.</p>

<p>Nach der Anzeige und möglicherweise Abänderungen aller Stunden des Tages speichert nach Erreichen der 23 (Zeitfenster von 23:00 bis 23:59) das nachfolgende Drücken der Taste "+" das Programm.</p> 		<p>Das Display zeigt für 5 Sekunden die Schrift "done" zu Bestätigung der erfolgten Speicherung an</p> <p>Hinweis: Jederzeit ist es möglich, die Einstellungen zu speichern und den Programmiermodus zu verlassen, ohne zwangsweise alle Stunden des Tages anzeigen zu müssen, indem die Taste "PROG" gedrückt wird.</p>
--	---	--

## • Einstellung der Temperatur

Jederzeit ist es möglich, die eingestellte Comfort-Temperatur durch Drücken der Tasten "+" und "-" einzustellen. Jedes Drücken entspricht einer Variation von 0,5°C.

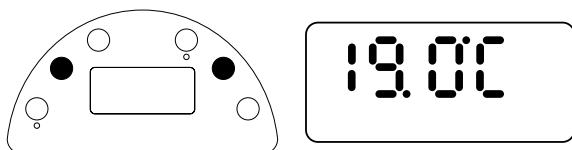

In einem Zimmer, in dem die Temperatur 30°C übersteigt, ist es normal, dass der Thermostat, auch wenn er auf das Maximum positioniert ist, den Heizlüfter nicht einschaltet. Umgekehrt ist es in einem Zimmer mit einer zu niedrigeren Temperatur (unter 5°C) normal, dass der Thermostat das Gerät kontinuierlich eingeschaltet hält, auch wenn es auf das Minimum eingestellt ist.

**HINWEIS:** Die mit dem Sensor im Produkt gemessene Temperatur zeigt immer die Umgebungstemperatur in der unmittelbaren Nähe des Produktes an und kann von der mit anderen Instrumenten in anderen Bereichen des Zimmers gemessenen Temperatur abweichen. Diese Differenz kann von unterschiedlichen Faktoren abhängen, wie zum Beispiel:

- Die Position: einige Bereiche des Zimmers können Luftzügen oder warmen Luftlöchern ausgesetzt sein, die die Messung des Sensors verändern;
- Instabile Bedingungen: jede Bewertung muss unter stabilen Betriebsbedingungen ausgeführt werden. Aus diesem Grund darf die Comfort-Temperatur nicht geändert werden, bevor nicht 60 Minuten seit der vorherigen Abänderungen verstrichen sind.

Es ist in der Tat nicht möglich, zu bewerten, ob die Umgebungstemperatur korrekt vom Produkt beibehalten wird, wenn das Temperaturniveau kontinuierlich in kurzen Zeiträumen verändert wird.

Wenn die Differenz zwischen der eingestellten Temperatur und der Umgebungstemperatur unter stabilen Bedingungen erfasst wurde, berechnen Sie diese Differenz und erhöhen oder reduzieren Sie das Niveau der Comfort-Temperatur auf dem Produkt um den exakten Wert der berechneten Differenz.

## 4. NETZKABEL

- Wenn Sie das Produkt verwenden, muss das Netzkabel immer vollständig abgerollt sein und darf niemals mit irgendeinem Teil des Heizlüfters (Abbildung 6) in Kontakt treten.
- Wenn das Produkt nicht verwendet wird und vom Stromnetz abgetrennt ist, kann das Kabel um die Basis und der Stecker am Kabel befestigt werden (Abbildung 7).

## 5. FEHLERBEHEBUNG

- Bei Überhitzung deaktiviert das Schutzsystem des Geräts automatisch das Heizelement und den Motor. So wird der Betrieb des Heizlüfters unterbrochen. In diesem Fall funktioniert das Produkt nicht.
  - Schalten Sie den Heizlüfter aus und lassen Sie ihn für etwa 15/20 Minuten abkühlen
  - Entfernen Sie jegliche Ursache der Überhitzung (z.B.: Verstopfung vor dem Lufteinlass- und/oder Luftauslassgitters, anormale Schutzansammlung, usw.);

- Schalten Sie den Heizlüfter erneut ein und überprüfen Sie den korrekten Betrieb.

## 6. WARTUNG

- Dieses Produkt erfordert keine spezielle Wartung.
- Wir empfehlen, das Produkt mindestens alle 6 Monate mit einem trockenen Tuch zu reinigen und einen Staubsauger zu verwenden, um mögliche Verschmutzungen, die sich auf dem Luftaustrittsgitter abgesetzt haben, abzusaugen.
- Falls das Produkt repariert werden muss, wenden Sie sich bitte an ein qualifiziertes Servicecenter.
- Falls das Netzkabel ersetzt werden muss, denken Sie daran, dass zwingend ein Kabel vom Typ 2x0,75 mm<sup>2</sup> H05VV-F HAR verwendet werden muss. Dieser Vorgang muss von qualifizierten Technikern ausgeführt werden und niemals vom Endnutzer, um das Risiko einer Beschädigung und/oder Beeinträchtigung des Sicherheitsniveaus des Produkts zu vermeiden.

## Gesetzliche Mitteilungen



### **Umweltschutz und Recycling**

Damit Ihr Gerät während des Transports keine Schäden erleidet, wurde es sorgfältig verpackt. Um zum Umweltschutz beizutragen, bitten wir Sie, das für die Verpackung des Geräts verwendete Material angemessen zu entsorgen.

### **Entsorgung von gebrauchten Geräten**

Die Geräte, die das nebenstehende Zeichen tragen, dürfen nicht zusammen mit dem Hausmüll entsorgt werden, sondern müssen getrennt gesammelt und entsorgt werden. Die Entsorgung von gebrauchten Geräten muss fachgerecht in Einklang mit den lokal geltenden Vorschriften und Gesetzen erfolgen.

## Obligatorische Informationen für elektrische Geräte für das Heizen von Räumen

Modellkennung: CALYPSO DIGITAL					
Daten	Symbol	Wert	Einheit	Daten	Einheit
<b>Thermische Leistung</b>				<b>Art der thermischen Leistung, nur für elektrische Speichergeräte für das Heizen von Räumen (nur eine Option angeben)</b>	
Thermische Nennleistung	$P_{nom}$	2,0	kW	manuelle Kontrolle der thermischen Belastung, mit integrier-tem Thermostat	nein
Thermische Mindestleistung (indikativ)	$P_{min}$	1,0	kW	manuelle Kontrolle der thermischen Belastung, mit Nachprüfung der Umgebungstemperatur und/oder Außentemperatur	nein
Maximale kontinuierliche thermische Leistung	$P_{max,c}$	2,0	kW	elektronische Kontrolle der thermischen Belastung, mit Nachprüfung der Umgebungstemperatur und/oder Außentemperatur	nein
<b>Hilfsstromverbrauch</b>				vom Ventilator unterstützte thermische Leistung	nein
Bei thermischer Nennleistung	$eI_{max}$	0,000	kW	<b>Art der thermischen Leistung/Kontrolle der Umgebungstemperatur (nur eine Option angeben)</b>	
Bei thermischer Mindestleistung	$eI_{min}$	0,000	kW	einphasige thermische Leistung ohne Kontrolle der Umgebungstemperatur	nein
Im Stand-by-Modus	$eI_{SB}$	0,00030	kW	zwei oder mehrere manuelle Phasen ohne Kontrolle der Umgebungstemperatur	nein
				mit Kontrolle der Umgebungstemperatur mittels mechanischem Thermostat	nein
				mit elektronischer Kontrolle der Umgebungstemperatur	nein
				mit elektronischer Kontrolle der Umgebungstemperatur und Tagestimer	ja
				mit elektronischer Kontrolle der Umgebungstemperatur und Wochentimer	nein
				<b>Weitere Kontrolloptionen (es ist möglich, mehrere Optionen auszuwählen)</b>	
				Kontrolle der Umgebungstemperatur mit Anwesenheitserkennung	nein
				Kontrolle der Umgebungstemperatur mit Erkennung eines geöffneten Fensters	nein
				mit Option der Fernkontrolle	nein
				mit anpassbarer Startkontrolle	nein
				mit Begrenzung der Betriebszeit	ja
				mit Schwarzkugelsensor	nein
Kontakte	Ermete Giudici S.p.A. - via L. da Vinci, 27 - 20090 Segrate (MI) Italien				

